

FX
SERIES

SERVICE KIT INSTRUCTIONS
MODE D'EMPLOI POUR TROUSSE D'ENTRETIEN
INSTRUCCIONES DEL KIT DE SERVICIO
WARTUNGSSET - GEBRAUCHSANLEITUNG
INSTRUSTIES ONDERHOUDSSET
INSTRUÇÕES DO KIT DE MANUTENÇÃO

FLUVAL



EGS6000 22A13

CAUTION: Always unplug any appliances from an outlet when not in use, before adding or removing parts, and before cleaning. Never yank cord to pull plug from outlet. Grasp the plug and pull to disconnect.

Please refer to FX User Manual for detailed instructions under "Maintenance" in section 4-Pump Care (or go online to www.fluvalaquatics.com to find the User Manual). Failure to follow regular maintenance may invalidate the warranty.

ATTENTION : Toujours débrancher de la prise de courant tout appareil qui n'est pas utilisé, ainsi qu'avant d'insérer ou de retirer des pièces et de procéder au nettoyage. Ne jamais tirer sur le cordon d'alimentation pour débrancher l'appareil. Prendre plutôt la fiche entre les doigts, puis la tirer.

Consulter le guide de l'utilisateur pour les instructions détaillées. Se rendre à la section « Entretien », au point 4 : Entretien de la pompe. Il est possible de trouver le guide de l'utilisateur en ligne au www.fluvalaquatics.com. Tout manquement au niveau des entretiens réguliers risque d'annuler la garantie.

PRECAUCIÓN: Siempre desenchufe cualquier aparato del tomacorriente cuando no esté en uso, antes de agregar o quitar piezas y antes de limpiarlo. Nunca jale con fuerza del cable para sacar el enchufe del tomacorriente. Tome el cable por el enchufe y jale para desconectarlo.

Consulte el Manual de usuario de FX para obtener instrucciones detalladas en "Mantenimiento" en la sección 4-Pump Care (o ingrese a la página www.fluvalaquatics.com para encontrar el Manual de usuario). Si no sigue un mantenimiento regular, puede invalidarse la garantía.

VORSICHT: Trennen Sie grundsätzlich alle Geräte vom Stromnetz, wenn diese nicht verwendet werden, bevor Teile ein- bzw. abgebaut werden oder vor der Reinigung. Nie am Netzkabel ziehen, um den Stecker aus der Steckdose zu ziehen. Immer den Stecker anfassend und ziehen.

Detaillierte Anleitungen finden Sie in Ihrem FX Benutzerhandbuch unter „Wartung“ in dem Abschnitt 4. „Pumpenwartung“. Oder gehen Sie online: das Benutzerhandbuch finden Sie unter www.fluvalaquatics.com. Die Nichterhaltung der regelmäßigen Wartung kann zum Außerkräfttreten der Gewährleistung führen.

LET OP: Trek de stekker van apparaten altijd uit het stopcontact wanneer ze niet gebruikt worden, vóór het aanbrengen of verwijderen van onderdelen, en vóór het schoonmaken. Trek nooit aan het snoer om de stekker uit het stopcontact te trekken. Houd de stekker vast en trek eraan om hem uit het stopcontact te verwijderen.

Raadpleeg de FX-handleiding voor uitgebreide instructies onder het kopje "Onderhoud" in het gedeelte Onderhoud 4-pomp (of raadpleeg www.fluvalaquatics.com voor de gebruikshandleiding). Wanneer de regelmatige onderhoudsintervallen niet worden nageleefd, kan de garantie vervallen.

ATENÇÃO: Desligue sempre quaisquer equipamentos de uma tomada quando não estiver em utilização, antes de instalar ou retirar quaisquer peças e antes de limpar. Nunca puxe um cabo com força para retirar uma ficha da tomada. Agarre a ficha e puxe-a para retirá-la da tomada.

Consulte o manual do utilizador FX para instruções detalhadas em "Manutenção" na secção 4-Cuidados com a bomba (ou online em www.fluvalaquatics.com para conhecer o manual do utilizador). No caso de não seguir uma manutenção regular isso poderá invalidar a garantia.

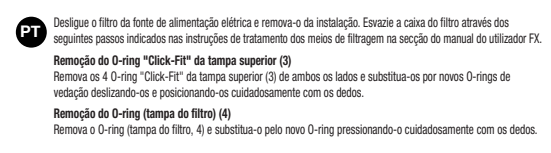
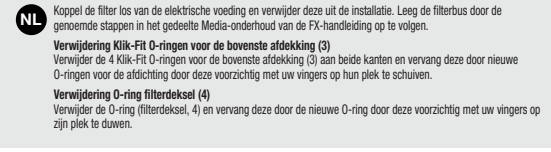
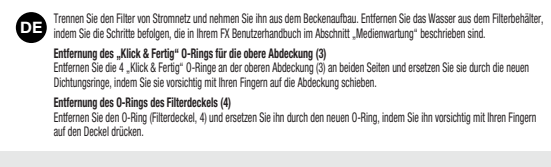
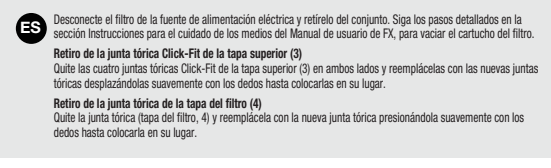
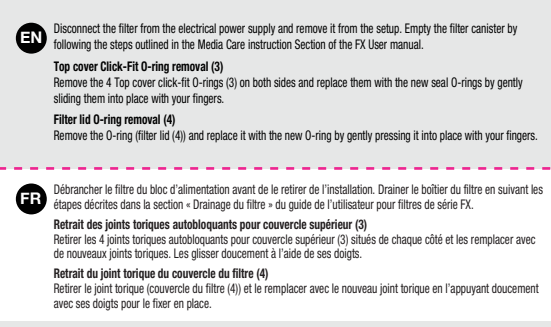
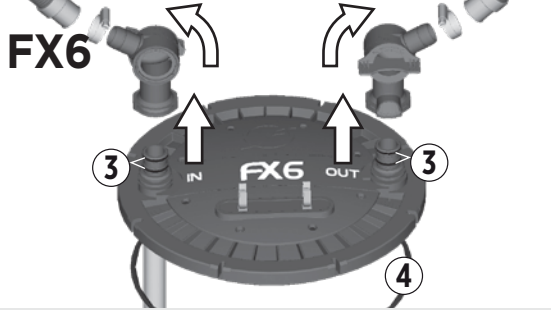
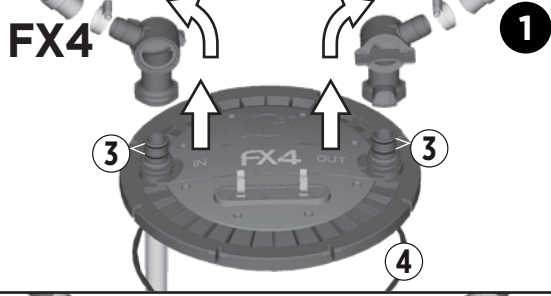

EN Disconnect the filter from the electrical power supply and remove it from the setup. Empty the filter canister by following the steps outlined in the Media Care instruction Section of the FX User manual.

Top cover Click-Fit O-ring removal (3)
Remove the 4 Top cover click-fit O-rings (3) on both sides and replace them with the new seal O-rings by gently sliding them into place with your fingers.

Filter lid O-ring removal (4)
Remove the O-ring (filter lid (4)) and replace it with the new O-ring by gently pressing it into place with your fingers.

FR Débrancher le filtre du bloc d'alimentation avant de le retirer de l'installation. Drainer le boîtier du filtre en suivant les étapes décrites dans la section « Drainage du filtre » du guide de l'utilisateur pour filtres de série FX.

Retrait des joints toriques autobloquants pour couvercle supérieur (3)
Retirer les 4 joints toriques autobloquants pour couvercle supérieur (3) situés de chaque côté et les remplacer avec de nouveaux joints toriques. Les glisser doucement à l'aide de ses doigts.

Retrait du joint torique du couvercle du filtre (4)
Retirer le joint torique (couvercle du filtre (4)) et le remplacer avec le nouveau joint torique en l'appuyant doucement avec ses doigts pour le fixer en place.

ES Desconecte el filtro de la fuente de alimentación eléctrica y retirelo del conjunto. Siga los pasos detallados en la sección Instrucciones para el cuidado de los medios del Manual de usuario de FX, para vaciar el cartucho del filtro.

Retiro de la junta tórica Click-Fit de la tapa superior (3)
Quite las cuatro juntas tóricas Click-Fit de la tapa superior (3) en ambos lados y reemplácelas con las nuevas juntas tóricas desplazándolas suavemente con los dedos hasta colocarlas en su lugar.

Retiro de la junta tórica de la tapa del filtro (4)
Quite la junta tórica (tapa del filtro, 4) y reemplácela con la nueva junta tórica presionándola suavemente con los dedos hasta colocarla en su lugar.

DE Trennen Sie den Filter von Stromnetz und nehmen Sie ihn aus dem Beckenaufbau. Enternen Sie das Wasser aus dem Filterbehälter, indem Sie die Schritte befolgen, die in Ihrem FX Benutzerhandbuch im Abschnitt „Medienwartung“ beschrieben sind.

Entfernung des „Klick & Fertig“ O-Rings für die obere Abdeckung (3)
Entfernen Sie die 4 „Klick & Fertig“ O-Ringe an der oberen Abdeckung (3) an beiden Seiten und ersetzen Sie sie durch die neuen Dichtungsringe, indem Sie sie vorsichtig mit Ihren Fingern auf die Abdeckung schieben.

Entfernung des O-Rings des Filterdeckels (4)
Entfernen Sie den O-Ring (Filterdeckel, 4) und ersetzen Sie ihn durch den neuen O-Ring, indem Sie ihn vorsichtig mit Ihren Fingern auf den Deckel drücken.

NL Koppel de filter los van de elektrische voeding en verwijder deze uit de installatie. Leeg de filterbus door de genoemde stappen in het gedeelte Media-onderhoud van de FX-handleiding op te volgen.

Verwijdering Klik-Fit O-ringen voor de bovenste afdekking (3)
Verwijder de 4 Klik-Fit O-ringen voor de bovenste afdekking (3) aan beide kanten en vervang deze door nieuwe O-ringen voor de afdekking door deze voorzichtig met uw vingers op hun plek te schuiven.

Verwijdering O-ring filterdeksel (4)
Verwijder de O-ring (filterdeksel, 4) en vervang deze door de nieuwe O-ring door deze voorzichtig met uw vingers op zijn plek te duwen.

PT Desligue o filtro da fonte de alimentação elétrica e remova-o da instalação. Esvazie a caixa do filtro através dos seguintes passos indicados nas instruções de tratamento dos meios de filtragem na secção do manual do utilizador FX.

Remoção do O-ring "Click-Fit" da tampa superior (3)
Remova os 4 O-ring "Click-Fit" da tampa superior (3) de ambos os lados e substitua-os por novos O-rings de vedação deslizando-os e posicionando-os cuidadosamente com os dedos.

Remoção do O-ring (tampa do filtro) (4)
Remova o O-ring (tampa do filtro, 4) e substitua-o pelo novo O-ring pressionando-o cuidadosamente com os dedos.

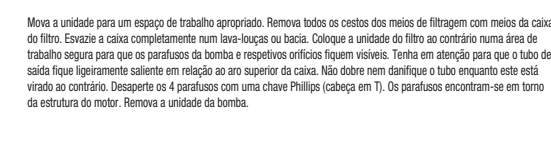
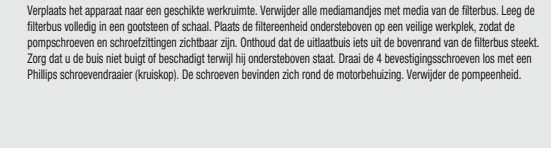
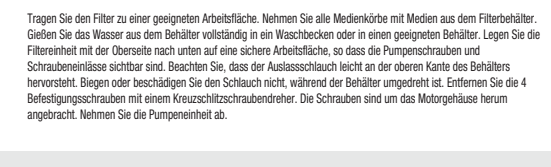
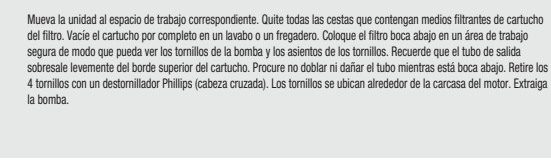
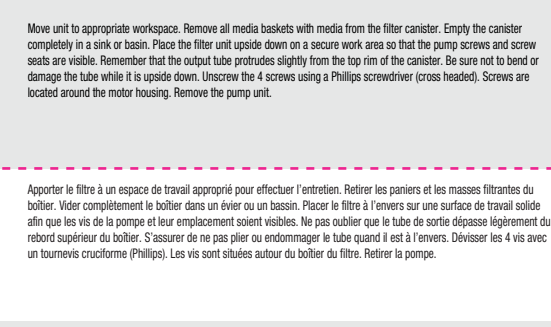
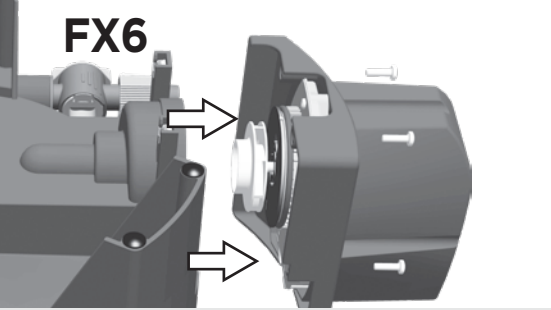
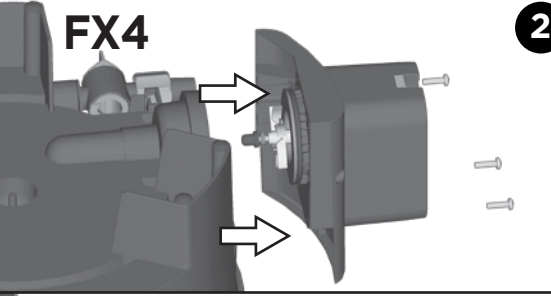

Move unit to appropriate workspace. Remove all media baskets with media from the filter canister. Empty the canister completely in a sink or basin. Place the filter unit upside down on a secure work area so that the pump screws and screw seats are visible. Remember that the output tube protrudes slightly from the top rim of the canister. Be sure not to bend or damage the tube while it is upside down. Unscrew the 4 screws using a Phillips screwdriver (cross headed). Screws are located around the motor housing. Remove the pump unit.

Apporter le filtre à un espace de travail approprié pour effectuer l'entretien. Retirer les paniers et les masses filtrantes du boîtier. Vider complètement le boîtier dans un évier ou un bassin. Placer le filtre à l'envers sur une surface de travail solide afin que les vis de la pompe et leur emplacement soient visibles. Ne pas oublier que le tube de sortie dépasse légèrement du rebord supérieur du boîtier. S'assurer de ne pas plier ou endommager le tube quand il est à l'envers. Dévisser les 4 vis avec un tournevis cruciforme (Phillips). Les vis sont situées autour du boîtier du filtre. Retirer la pompe.

Mueva la unidad al espacio de trabajo correspondiente. Quite todas las cestas que contengan medios filtrantes de cartucho del filtro. Vacíe el cartucho por completo en un lavabo o un fregadero. Coloque el filtro boca abajo en un área de trabajo segura de modo que pueda ver los tornillos de la bomba y los asientos de los tornillos. Recuerde que el tubo de salida sobresale levemente del borde superior del cartucho. Procure no doblar ni dañar el tubo mientras está boca abajo. Retire los 4 tornillos con un destornillador Phillips (cabeza cruzada). Los tornillos se ubican alrededor de la carcasa del motor. Extraiga la bomba.

Tragen Sie den Filter zu einer geeigneten Arbeitsfläche. Nehmen Sie alle Medienkörbe mit Medien aus dem Filterbehälter. Gießen Sie das Wasser aus dem Behälter vollständig in ein Waschbecken oder in einen geeigneten Behälter. Legen Sie die Filtereinheit mit der Oberseite nach unten auf eine sichere Arbeitsfläche, so dass die Pumpenschrauben und Schraubeneinlässe sichtbar sind. Beachten Sie, dass der Auslassschlauch leicht an der oberen Kante des Behälters hervorsteht. Biegen oder beschädigen Sie den Schlauch nicht, während der Behälter umgedreht ist. Entfernen Sie die 4 Befestigungsschrauben mit einem Kreuzschlitzschraubendreher. Die Schrauben sind um das Motorgehäuse herum angebracht. Nehmen Sie die Pumpeneinheit ab.

Verplaats het apparaat naar een geschikte werkruimte. Verwijder alle mediemandjes met media van de filterbus. Leeg de filterbus volledig in een gootsteen of schaal. Plaats de filtereenheid ondersteboven op een veilige werkplek, zodat de pomp Schroeven en schroefzittingen zichtbaar zijn. Onthoud dat de uitlaatbuis iets uit de bovenrand van de filterbus steekt. Zorg dat u de buis niet buigt of beschadigt terwijl hij ondersteboven staat. Draai de 4 bevestigingsschroeven los met een Phillips schroevendraaier (kruiskop). De schroeven bevinden zich rond de motorbehuizing. Verwijder de pompeenheid.

Mova a unidade para um espaço de trabalho apropriado. Remova todos os cestos dos meios de filtragem com meios da caixa do filtro. Esvazie a caixa completamente num lava-loças ou bacia. Coloque a unidade do filtro ao contrário numa área de trabalho segura para que os parafusos da bomba e respetivos orifícios fiquem visíveis. Tenha em atenção para que o tubo de saída fique ligeiramente saliente em relação ao topo superior da caixa. Não dobre nem danifique o tubo enquanto este está virado ao contrário. Desaperte os 4 parafusos com uma chave Phillips (cabeça em T). Os parafusos encontram-se em torno da estrutura do motor. Remova a unidade da bomba.

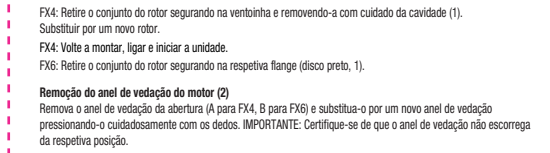
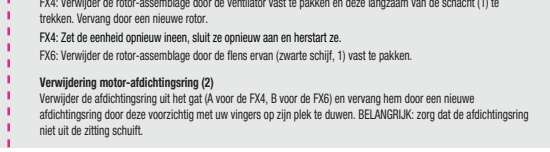
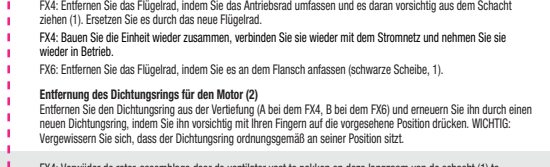
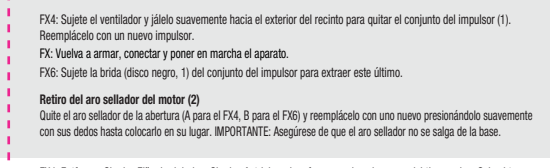
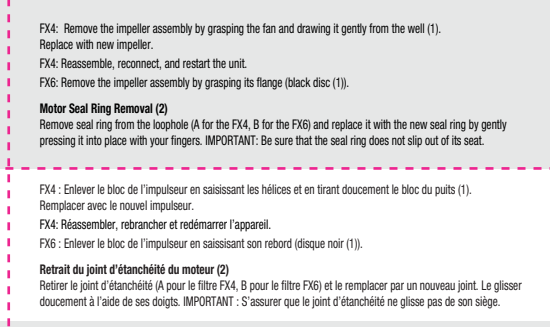
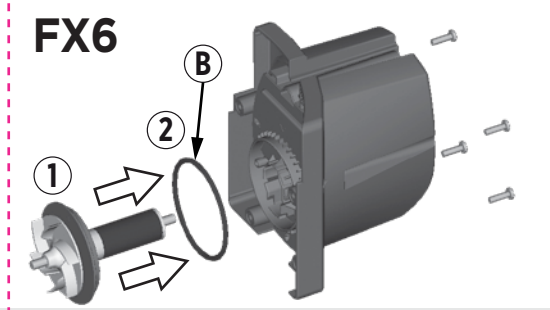
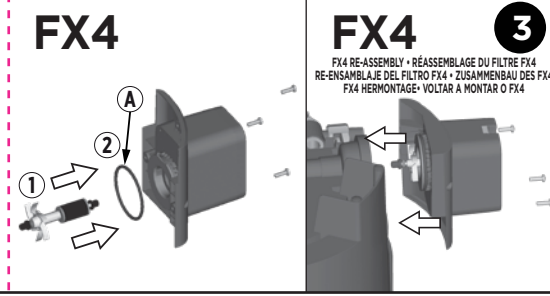

FX4: Remove the impeller assembly by grasping the fan and drawing it gently from the well (1). Replace with new impeller.

FX4: Reassemble, reconnect, and restart the unit.

FX6: Remove the impeller assembly by grasping its flange (black disc) (1).

FX4: Enlever le bloc de l'impulseur en saisissant les hélices et en tirant doucement le bloc du puits (1). Remplacer avec le nouvel impulseur.

FX4: Réassembler, rebrancher et redémarrer l'appareil.

FX6: Enlever le bloc de l'impulseur en saisissant son rebord (disque noir) (1).

FX4: Sujete el ventilador y jélelo suavemente hacia el exterior del recinto para quitar el conjunto del impulsor (1). Reemplázelo con un nuevo impulsor.

FX6: Sujete la brida (disco negro, 1) del conjunto del impulsor para extraer este último.

Retiro del aro sellador del motor (2)
Quite el aro sellador de la abertura (A para el FX4, B para el FX6) y reemplázelo con uno nuevo presionándolo suavemente con sus dedos hasta colocarlo en su lugar. IMPORTANTE: Asegúrese de que el aro sellador no se salga de la base.

FX4: Entfernen Sie das Flügelrad, indem Sie das Antriebsrad umfassen und es daran vorsichtig aus dem Schacht ziehen (1). Ersetzen Sie es durch das neue Flügelrad.

FX4: Bauen Sie die Einheit wieder zusammen, verbinden Sie sie wieder mit dem Stromnetz und nehmen Sie sie wieder in Betrieb.

FX6: Entfernen Sie das Flügelrad, indem Sie es am Flansch anfassen (schwarze Scheibe, 1).

Verwijder de rotor-assemblage door de ventilator vast te pakken en deze langzaam van de schacht (1) te trekken. Vervang door een nieuwe rotor.

FX4: Zet de eenheid opnieuw in, sluit ze opnieuw aan en herstart ze.

FX6: Verwijder de rotor-assemblage door de flens ervan (zwarte schijf, 1) vast te pakken.

Remoção do anel de vedação do motor (2)
Remova o anel de vedação da abertura (A para FX4, B para FX6) e substitua-o por um novo anel de vedação pressionando-o cuidadosamente com os dedos. IMPORTANTE: Certifique-se de que o anel de vedação não escorrega da respetiva posição.

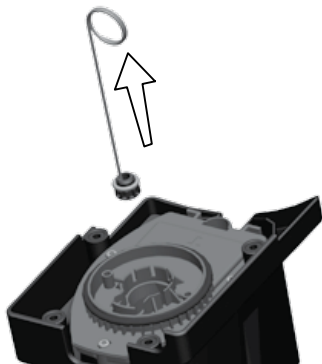
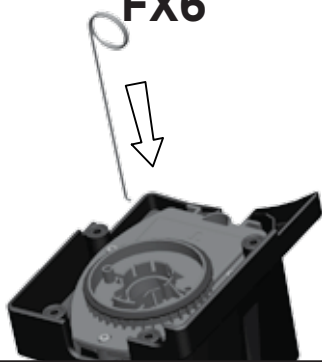
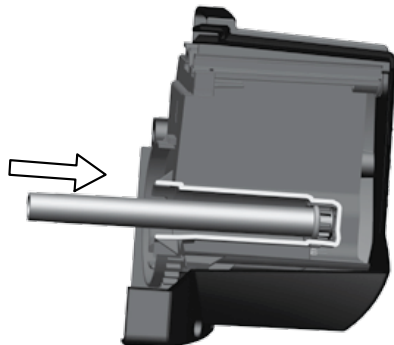
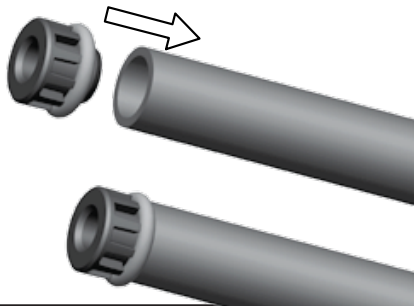
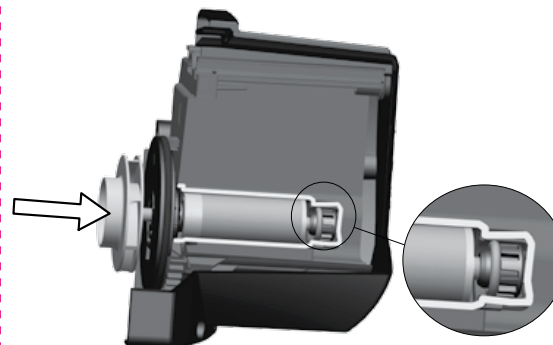
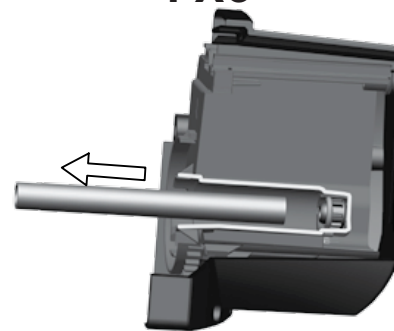
FX6**4****FX6****5****FX6****6****7****FX6**

FX6 RE-ASSEMBLY • RÉASSEMBLAGE DU FILTRE FX6
RE-ENSAMBLAJE DEL FILTRO FX6 • ZUSAMMENBAU DES FX6
FX6 HERMONTAGE • VOLTAR A MONTAR O FX6

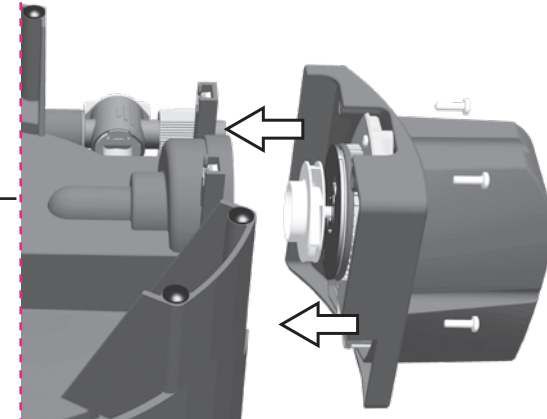

EN Position the hooked end of the tool at the bottom of the impeller well. Gently pull out the old bushing (with its rubber support) and discard.

FR Placer l'extrémité en forme de crochet de l'outil au fond du puits de l'impulseur, retirer doucement la bague (et son joint torique en caoutchouc), puis la jeter.

ES Coloque la punta ganchuda de la herramienta en la parte inferior del recinto del impulsor. Jale con cuidado la boquilla vieja (con su soporte de goma) y deséchela.

DE Positionieren Sie das hakenartige Ende des Werkzeuges am Boden des Flügelradschachtes. Ziehen Sie die alte Führungsbuchse (mit Gummilager) vorsichtig heraus und entsorgen Sie sie.

NL Plaats het haakvormige eind van het gereedschap op de bodem van de rotorschacht. Trek de oude bus (met rubbersteun) voorzichtig uit en gooi ze weg.

PT Coloque a extremidade em forma de gancho da ferramenta na parte inferior da cavidade do rotor. Retire cuidadosamente o casquilho antigo (com o respectivo suporte de borracha) e elimine-o.

EN Questions: Call and ask for Customer Service.
USA: TOLL-FREE NUMBER: 1-800-724-2436; 8:30 a.m. to 4:00 p.m. EST
CANADA: TOLL-FREE NUMBER 1-800-554-2436; 9:00 a.m. to 4:00 p.m. EST
UK: Helpline Number 01977 521015, 9:00 AM to 5:00 PM, M to Th and 9:00 AM to 4:00 PM Friday (excluding Bank Holidays).

New bushing installation: place new bushing on the end of the black tube; insert tube in the impeller well and align the bushing into position; press firmly to ensure bushing is installed.

Installation d'une nouvelle bague : placer la nouvelle bague à l'extrémité du tube noir, puis insérer le tube dans le puits de l'impulseur. Mettre la bague en place et appuyer sur le tube pour que la bague soit bien installée.

Instalación de la boquilla nueva: Coloque la boquilla nueva en el extremo del tubo negro; introduzca el tubo en el recinto del impulsor y alinee la boquilla en su lugar; presione firmemente para garantizar que la boquilla esté instalada.

Installation der neuen Buchse: Platzieren Sie die neue Buchse am Ende der schwarzen Röhre. Stecken Sie die Röhre in den Flügelradschacht und richten Sie die Buchse aus. Sie müssen fest drücken, um sicherzustellen, dass die Buchse richtig installiert ist.

Installatie van nieuwe bus: plaats de nieuwe bus op het eind van de zwarte buis; steek de bus in de rotorschacht, richt de bus en druk ze stevig vast.

Instalação do novo casquilho: coloque o novo casquilho na extremidade do tubo preto; insira o tubo na cavidade do rotor e alinhe o casquilho na devida posição; pressione firmemente para garantir que o casquilho ficou instalado.

FR Questions : Appeler et demander le Service à la clientèle.
CANADA : NUMÉRO SANS FRAIS 1 800 554-2436; de 9 h à 16 h (HNE)

Remove the black tube and insert the new impeller assembly. Ensure that the impeller shaft is correctly aligned with the bushing at the bottom of the impeller well.

Retirer le tube noir, puis insérer le nouveau bloc de l'impulseur. S'assurer que l'arbre de l'impulseur est correctement aligné avec la bague au fond du puits de l'impulseur.

Quite el tubo negro e introduzca el conjunto de impulsor nuevo. Procure que el eje del impulsor esté correctamente alineado con la boquilla en la parte inferior del recinto del impulsor.

Nehmen Sie die schwarze Röhre heraus und stecken Sie das neue Flügelrad hinein. Achten Sie darauf, dass der Schaft des Flügelrades ordnungsgemäß zu der Buchse am Boden des Flügelradschachtes ausgerichtet ist.

Verwijder de zwarte buis en breng de nieuwe rotorgroep in. Zorg dat de rotoras zich op één lijn bevindt met de bus op de bodem van de schacht.

Retire o tubo preto e introduza o novo conjunto do rotor. Certifique-se de que o veio do rotor está devidamente alinhado com o casquilho na parte inferior da cavidade do rotor.

DE Kundenservice
Sollten Sie im Hinblick auf den Gebrauch des Produktes Probleme oder Fragen haben, wenden Sie sich bitte zuerst an Ihren Fluval® Fachhändler. Häufig können Probleme und Fragen vom Fachhändler geklärt werden; falls dies jedoch einmal nicht der Fall sein sollte, geben Sie das Gerät mit dem Kaufbeleg im Rahmen der Gewährleistung an den Vertreter in Ihrem Land zurück.

HAGEN Deutschland GmbH & Co. KG, Lehmweg 99-105, 25488 Holm
Service-Hotline: +49 4103 960-2000
Montag – Freitag von 9:00 – 16:00 Uhr
E-Mail an: kundenservice@rchagen.com
<https://hagen-deutschland.com/hagen-service/>

Reassemble, reconnect, and restart the unit.

Réassembler, rebrancher et redémarrer l'appareil.

Vuelva a armar, conectar y poner en marcha el aparato.

Bauen Sie die Einheit wieder zusammen, verbinden Sie sie wieder mit dem Stromnetz und nehmen Sie sie wieder in Betrieb.

Zet de eenheid opnieuw ineen, sluit ze opnieuw aan en herstart ze.

Volte a montar, ligar e iniciar a unidade.

ES Preguntas: Llame y solicite hablar con el servicio de Atención al Cliente.
EE. UU.: NÚMERO GRATUITO: 1-800-724-2436; De 8:30 a. m. a 4:00 p. m. EST